

# ACHSE GEBREMST 750 KG BASIC

100 x 4



## TECHNIK

Modell: BASIC  
 Achstyp: B 700-5  
 Achslast: EA 750 kg  
 Radbremse: 1636 G  
 Federung: Sechskant-Gummifederung

Schwinghebel: 145 mm  
 Radanschluss: 100x4  
 Radlager: Kegelrollenlager  
 Mittelloch Felge: mind. 57 mm



SAP: ACHSE GU LNGS GRM EA 750

Anlage in mm	Auflage in mm	Einzelachse Radschrauben Kegel M 12x1,5			Einzelachse mit Hutprofil Radschrauben Kegel 12x1,5					
		Achse kpl.				Achse kpl.				
1.140	700	200 380 01	35	30	10	200 380 18	38	-	30	10
1.190	750	200 380 02	36	30	10	200 380 19	39	-	30	10
1.240	800	200 380 03	36	30	10	200 380 20	39	-	30	10
1.290	850	200 380 04	36	30	10	200 380 21	39	-	30	10
1.340	900	200 380 05	36	30	10	200 380 22	39	-	30	10
1.390	950	200 380 06	37	30	10	200 380 23	40	-	30	10
1.440	1.000	294 711	37	30	10	200 380 24	40	-	30	10
1.490	1.050	200 380 07	37	30	10	200 380 25	40	-	30	10
1.540	1.100	240 031	37	30	10	200 380 26	40	-	30	10
1.590	1.150	200 380 08	38	30	10	200 380 27	41	-	30	10
1.640	1.200	240 032	38	30	10	200 380 28	41	-	30	10
1.690	1.250	240 033	38	30	10	200 380 29	41	-	30	10
1.740	1.300	200 380 09	38	30	10	200 380 30	41	-	30	10
1.790	1.350	200 380 10	39	30	10	200 380 31	42	-	30	10
1.840	1.400	240 034	39	30	10	200 380 32	42	-	30	10
1.890	1.450	200 380 11	39	30	10	200 380 33	42	-	30	10
1.940	1.500	240 035	39	30	10	200 380 34	42	-	30	10
1.990	1.550	240 036	40	30	10	200 380 35	43	-	30	10
2.040	1.600	200 380 12	40	30	10	200 380 36	43	-	30	10
2.090	1.650	200 380 13	40	30	10	200 380 37	43	-	30	10
2.140	1.700	200 380 14	40	30	10	200 380 38	43	-	30	10
2.190	1.750	200 380 15	41	30	10	200 380 39	44	-	30	10
2.240	1.800	200 380 16	41	30	10	200 380 40	44	-	30	10
2.290	1.850	200 380 17	41	30	10	200 380 41	44	-	30	10

**LIEFERUMFANG**

- || Widerlager Einachs angeschweißt bei Hutprofil (Einachs- und Tandem-Widerlager)
- || Ausgleichsprofil bei Einachs im Lieferumfang
- || Bowdenzüge lose
- || Radschrauben lose
- || ohne Stoßdämpferhalter

**OBERFLÄCHENBEHANDLUNG**

- || Achsprofil feuerverzinkt
- || Radbremse schwarz grundiert

**ZUBEHÖR**

- || Achsstoßdämpfer  
(siehe Inhaltsverzeichnis)

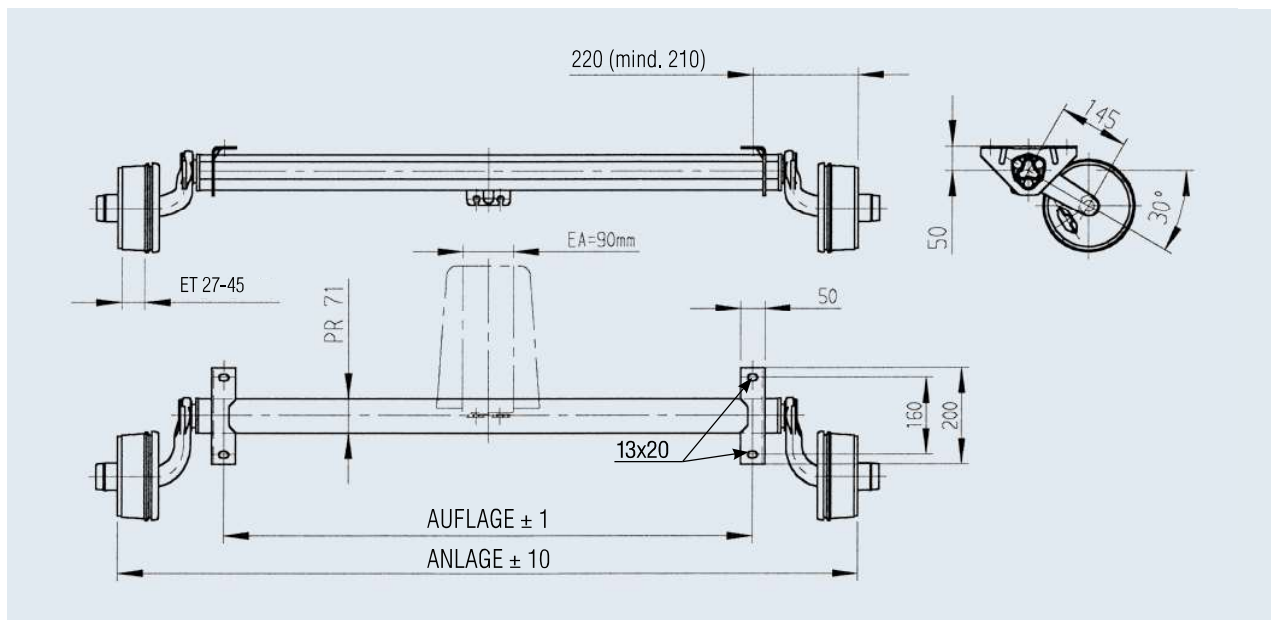
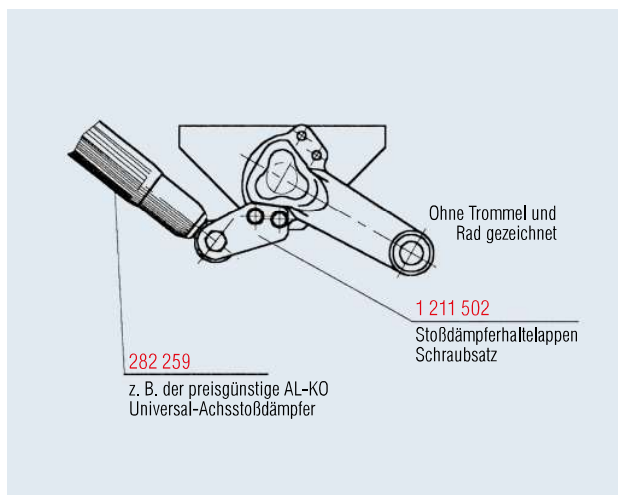
**Zubehör für Stoßdämpfer-Anbau****Zubehör für Hutprofil inkl. Widerlager für Einachs**